

rastelli
RUBINETTERIE



268

VALVOLA A FARFALLA TIPO LUG, IN GHISA SFEROIDALE
DUCTILE IRON BUTTERFLY VALVE, LUG TYPE

Valvole di intercettazione a farfalla con disco centrato con corpo tipo **Lug** in ghisa sferoidale o acciaio inox, realizzate in accordo alle normative di prodotto rilevanti.

Sono idonee: per impieghi in linea e a fine linea, e per servizio che richieda frequenti azionamenti.

Sono idonee per parzializzazione e regolazione della portata.

Non sono idonee: per vapore.

Leva regolabile in posizioni intermedie. Leva lucchettabile.

Una tacca fresata alla sommità dello stelo indica la posizione della lente ed evita errori di posizionamento in caso di smontaggio e rimontaggio del comando.

STOCCAGGIO

1. Conservare in ambiente chiuso e asciutto.
2. Durante l'immagazzinamento la valvola deve essere mantenuta completamente aperta per evitare il danneggiamento delle sedi di tenuta

MANUTENZIONE

Non è richiesta manutenzione (non effettuare interventi).

AVVERTENZE

Prima di procedere a qualunque intervento di manutenzione o smontaggio: attendere il raffreddamento di tubazioni, valvola e fluido, scaricare la pressione e drenare linea e tubazioni in presenza di fluidi tossici, corrosivi, infiammabili o caustici.

Temperature oltre i 50°C e sotto gli 0° C possono causare danni alle persone.

INSTALLAZIONE

1. Maneggiare con cura. Le flange non devono essere saldate alle tubazioni dopo che la valvola è stata installata.
2. I colpi d'ariete possono causare danni e rotture. Inclinazioni, torsioni e disallineamenti delle tubazioni possono causare sollecitazioni improprie sulla valvola una volta installata. Raccomandiamo di evitarli per quanto possibile o adottare giunti elastici che possano attenuarne gli effetti. Il disco della valvola deve essere in posizione semiaperta. Lo stelo reca un segno indicante la posizione del disco; fare riferimento ad esso per il montaggio nella corretta posizione di leve e servocomandi. Installazione possibile con asse in posizione verticale ed orizzontale. In caso di fluidi contenenti particelle solide in sospensione (es. sabbia, impurità, etc.) o che possano formare depositi, si raccomanda di installare la valvola con asse orizzontale ed con il bordo inferiore della lente che si apra nel senso del flusso
3. Possibilità di smontaggio della tubazione a valle per pressioni inferiori a 6 bar.
4. Verificare le pressioni massime e le limitazioni di utilizzo nella sezione "Pressione massima". Sistemare la valvola tra due flange. Assicurarsi che, durante il posizionamento della valvola tra le flange, ci sia sufficiente spazio in modo da non danneggiare la gomma. Non montare guarnizioni tra valvole e flangia.
5. Pulire accuratamente le superfici di contatto. Non installare la valvola a farfalla a contatto diretto con una superficie in gomma (es. Giunti elastici); l'installazione ottimale richiede un contatto gomma su metallo. Non saldare le flange al tubo quando la valvola è già installata.
6. Evitare parti di tubi sporgenti e affilati poiché causano danni sulle superfici di gomma delle valvole. Per le versioni Wafer centrare la valvola sugli occhielli. Serrare i bulloni a croce e progressivamente distribuendo uniformemente la pressione prima del contatto fra corpo e flangia.
7. Verificare che le viti d'installazione siano della giusta lunghezza, in modo da permettere la compressione completa della gomma manicotto. La turbolenza del fluido può aumentare l'usura e ridurre la vita della valvola. Per ridurre il fenomeno si raccomanda di installare la valvola ad una distanza minima di almeno 1 volta il DN a monte e 2-3 DN a valle di raccordi e curve. In posizione aperta la valvola presenta un ingombro maggiore dello scartamento nominale. Verificare che non vi siano interferenze con altri elementi della tubazione che possano provocare danni o malfunzionamenti. Nel caso installare un distanziale per consentire il corretto funzionamento.

SMALTIMENTO

Se la valvola opera a contatto con fluidi tossici o pericolosi, prendere le necessarie precauzioni ed effettuare la pulizia dai residui eventualmente intrappolati nella valvola. Il personale addetto deve essere adeguatamente istruito ed equipaggiato dei necessari dispositivi di protezione.

Prima dello smaltimento, smontare la valvola e suddividere i componenti in base al tipo di materiale. Consultare le schede prodotto per maggiori informazioni. Avviare i materiali così suddivisi al riciclaggio (per es. materiali metallici) o allo smaltimento, in accordo alla legislazione locale in vigore e nel rispetto dell'ambiente.

CORPO

Ghisa sferoidale GG50

ASTA

Acciaio INOX AISI 304

MANICOTTO

EPDM

BUSSOLE ANTIFRIZIONE

PTFE

DISCO

Acciaio INOX AISI 316

O-RING

EPDM

FINITURA SUPERFICIALE

Resina epossidica azzurra

LEVA

Alluminio plastificato con resina epossidica nera

Shut-off wafer butterfly valves equipped with a centred disc and Lug type body, made of ductile iron, manufactured in accordance with severe product norms.

These valves are suitable for heating and conditioning (HVAC), water treatment and water distribution, industrial applications, agricultural purposes for compressed air, gas, oils and hydrocarbons.

Suitable: for in line and end of line installation with frequent actuation; the integrated support, in accordance with ISO 5211, allows easy mounting of a wide range of actuators and drives.

Suitable for choking and regulating the flow.

Non suitable to be used in presence of steam.

STORING

Keep in a dry and closed environment.

While stored, the valve must be fully open to avoid any damage to the seats.

MAINTENANCE

The valve does not require maintenance

RECOMMENDATIONS

Before carrying out maintenance, or dismantling the valve, be sure that the pipes, valves and liquids have cooled down, that the pressure has decreased and that the lines and pipes have been drained in case of toxic, corrosive, inflammable or caustic liquids.

Temperatures above 50°C and below 0°C might cause damage to people.

INSTALLATION

1. Handle with care. Do not weld the flanges to the piping after installing the valve.
2. Water hammers might cause damage and ruptures. Inclination, twisting and misalignments of the piping may subject the valve to stress, once installed. It is recommended that elastic joints be used in order to reduce these effects as much as possible. The disc must be partially open. The stem has a machined notch which indicates the position of the disc; consider this indication, in order to mount the levers and actuators correctly. The mounting can be made with the stem axis in a horizontal or vertical position. In case the fluid contains suspended solid particles (for example, sand, impurities, etc.) or solid particles that may leave deposits, it is recommended that the valve be installed with its axis horizontal, and in such a way that the bottom end of the disc opens in the direction of flow.
3. This item allows the dismantling of the pipes downstream, for pressures below 6 bar.
4. Verify maximum working pressure and limits of use. Place the valve between two flanges. While placing the valve, ensure there is sufficient space in order not to damage the rubber. Do not mount seals between valve and flanges.
5. Carefully clean the contact surface. Do not install the butterfly valve in direct contact with a rubber surface (for example, expansion joints); the best installation is when the rubber is in contact with metal. Do not weld the flanges to the tube if the valve has already been installed.
6. Do not let protrusions or sharp edges on the piping cause damage to the rubber surface of the valve. Centre the valve on holes while using wafer type valves. Tighten the bolts crosswise and progressively, in order to distribute the pressure equally before the body and flanges come into contact with each other.
7. Turbulences of the fluid might increase erosion and reduce the life-cycle of the valve. Install the valve at a distance of at least 1 x DN upstream, and at a distance of 2-3 x DN downstream, away from fittings or bends. In the open position, the valve is larger than the nominal Face to Face value. Check that no other components of the piping interfere or create damage or malfunction. If they do, a spacer should be inserted for the valve to operate correctly.

DISPOSAL

For valve operating with hazardous liquids(toxic, corrosive...) , if there is a possibility of residue remaining in the valve, take due safety precaution and carry out required cleaning operation. Personnel in charge must be trained and equipped with appropriate protection devices.

Prior to disposal, disassemble the valve and separate the component according to various materials. Please refer to product literature for more information. Forward sorted material to recycling (e.g. metallic materials) or dispose it, according to local and currently valid legislation taking into consideration the environment.

BODY

Ductile iron GG50

STEM

Stainless steel INOX AISI 304

SLIDING RING

EPDM

BUSHING

PTFE

DISC

Stainless steel INOX AISI 316

O-RING

EPDM

FINISHING

Light blue epoxydic coating

LEVER

Aluminum with black epoxydic coating finishing

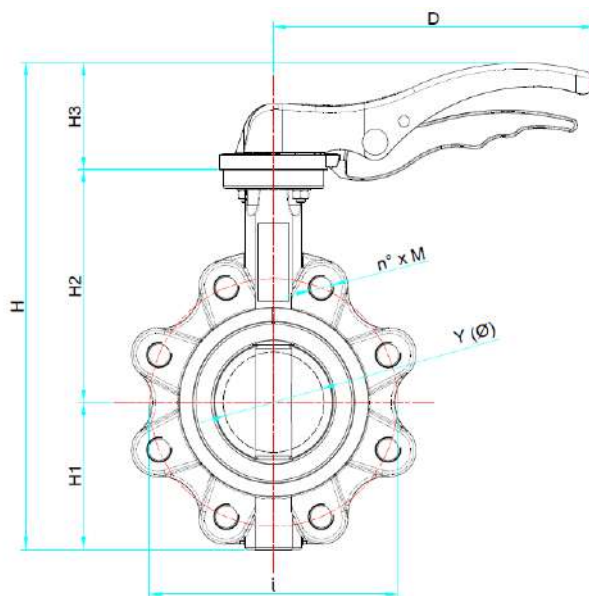

DN	H	H1	H2	H3	D	Y min	i	n° x M	PN
40	229	63	116	50	170	27	110	4 x M16	16
50	238	62	126	50	170	31	125	4 x M16	16
65	255	69	136	50	170	45	145	4 x M16	16
80	309	90	150	69	206	65	160	8 x M16	16
100	345	106	170	69	206	90	180	8 x M16	16
125	389	119	180	90	285	110	210	8 x M16	16
150	421	131	200	90	285	146	240	8 x M20	16
200	468	166	230	72	400	194	295	12 x M20	16

Le misure riportate in tabella sono espresse in mm
All measures in the charts are expressed in mm





Rastelli Rubinetterie S.r.l.
Regione Monticelli, 10/14
28045 INVORIO (NO) - ITALY
Tel +39 0322 259691
Fax +39 0322 254761
Export: export@rastelli.it
Italia: ordini@rastelli.it
www.rastelli.it